

ecolite[®]

Innovación[™]
que ilumina

FICHA
TÉCNICA
REFLECTOR SOLAR LED

ecolite®

Reflector Solar LED

Ref. FLOSUN300

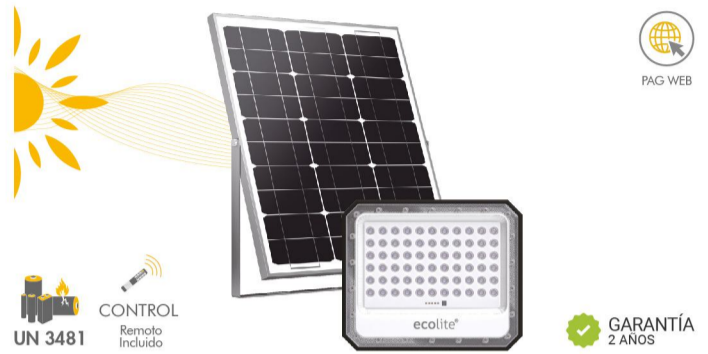

INFORMACIÓN DEL PRODUCTO

POTENCIA	41W
CANTIDAD DE CHIP/LED	66 Unidades
TIPO DE LED	SMD3030
PANEL SOLAR	5V/30W
TIPO DE PANEL SOLAR	Monocristalino
BATERÍA	3.2V 30AH LiPo4
TIEMPO DE CARGA	>4-6 hrs @40.000Lux
AUTONOMÍA	>10-12h
MODO DE OPERACIÓN	Control Remoto
DIMERIZABLE	No
TEMP. DE COLOR	6.500K
FLUJO LUMINOSO INICIAL	4.100Lm
IRC	80Ra
CHASIS	ABS Aluminio (Panel)
COLOR DE CHASIS	Gris
ÓPTICA	Polycarbonato cóncavo traslucido/chip
GRADO DE PROTECCIÓN	IP65
TIPO DE MONTAJE	Sobrepuesto
TEMP. DE TRABAJO	-20°C + 40°C

ESQUEMA

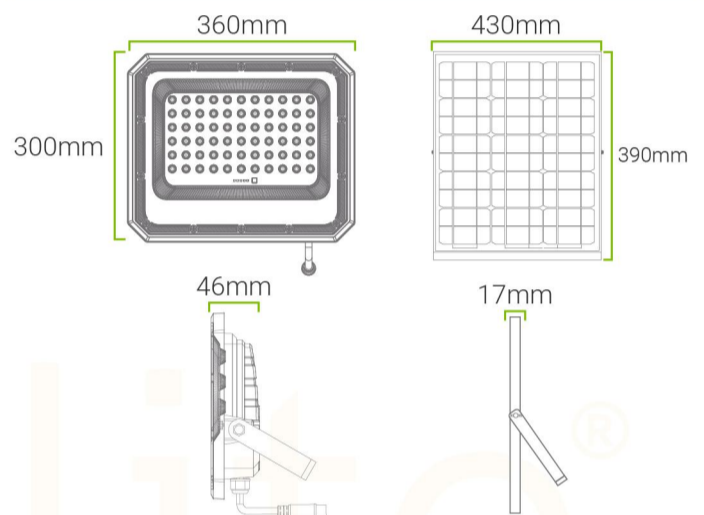

FOTOMETRÍA

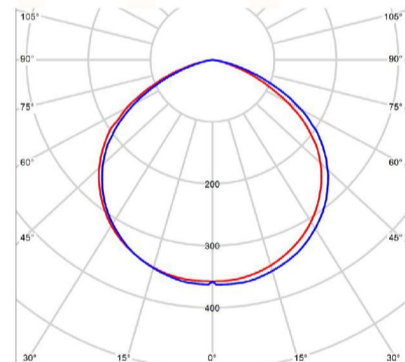

FORMA DE INSTALACIÓN

1-Fije el soporte del panel solar en la superficie de montaje



2-Fije el panel solar al soporte

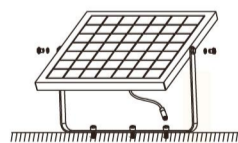

3-Fije el reflector al soporte

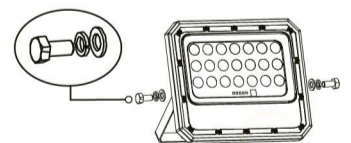

4-Fije el reflector y el soporte en la superficie de montaje



5-Ajuste el panel solar y el reflector al ángulo deseado

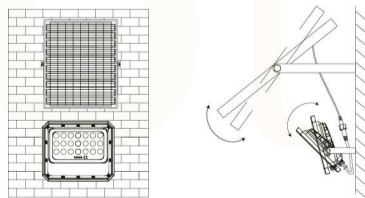

6-Conecte el panel solar al reflector utilizando el cable de conexión

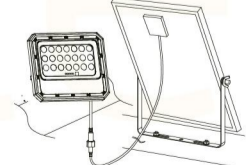



OPERACIÓN

Para un óptimo funcionamiento, el panel solar debe de estar correctamente direccionado y libre de objetos que interrumpan los rayos solares. El brillo de la luminaria puede verse afectado después de dos días nublados o lluviosos.

Se recomienda usar el modo [AUTO] cuando se requiera iluminación durante toda la noche.



Botón	Función	Memoria	Condiciones	Descripción Detallada
[ON]	Encendido	Unico día / Sin memoria	Día y noche	Inicia con el 62% de su flujo luminoso y disminuye gradualmente. Transcurridas 10-12 Horas se apagará
	Cancelación del apagado permanente	Unico día / Sin memoria	Día y noche	Cuando la luminaria esta apagada, presione el botón [ON] para cancelar el apagado permanente
[OFF]	Apagado	Unico día / Sin memoria	Día y noche	Luminaria apagada
	Apagado permanente	Unico día / Sin memoria	Día y noche	Mantenga presionado el botón [OFF] durante 3 Seg. para apagar permanentemente la luminaria. La batería de la luminaria seguirá cargando, pero la luminaria no encenderá a menos que presione el botón [ON]
[☀]	Mayor luminosidad	Unico día / Sin memoria	Día y noche	Cuando la luminaria este encendida, presione el botón [☀] "mayor luminosidad" y la luminaria llegara al 100% = flujo luminoso máximo inicial (carga completa). Su brillo ira decreciendo y se apagará después de 2.7 horas aproximadamente
[☀]	Menor luminosidad	Unico día / Sin memoria	Día y noche	Cuando la luminaria este encendida, presione el botón [☀] "menor luminosidad" y la luminaria llegara al 22% de su flujo luminoso máximo inicial (carga completa). Su brillo se mantendrá en este nivel y se apagará después de 10-12 horas aproximadamente
[2H]	Control de tiempo 2H	Todos los dias / Con memoria	Noche	Cuando presione el botón [2H] obtendrá el 100% de su flujo máximo inicial (carga completa) y su brillo se mantendrá en este nivel. La luminaria se apagará después de 2 horas
[4H]	Control de tiempo 4H	Todos los dias / Con memoria	Noche	Cuando presione el botón [4H] obtendrá el 62% de su flujo máximo inicial (carga completa) y su brillo ira decreciendo gradualmente. La luminaria se apagará a las 4 horas
[6H]	Control de tiempo 6H	Todos los dias / Con memoria	Noche	Cuando presione el botón [6H] obtendrá el 62% de su flujo máximo inicial (carga completa) y su brillo ira decreciendo gradualmente. La luminaria se apagará a las 6 horas
[AUTO]	Control de tiempo 10H	Todos los dias / Con memoria	Noche	Cuando presione el botón [AUTO] obtendrá el 62% de su flujo máximo inicial (carga completa) y su brillo ira decreciendo gradualmente. La luminaria se apagará entre 10 y 12 horas aproximadamente

Nota: Después de presionar el botón "OFF" por más de 3 seg. y apagar la luminaria por más de 48H, esta entrará en "reposo" y la corriente mínima de consumo será de 5uA. Para encender la luminaria nuevamente esta debe estar conectada al panel solar.

DESEMPEÑO MODO "AUTO"

